

5

После сборки корпуса установить нижние направляющие на среднюю стенку

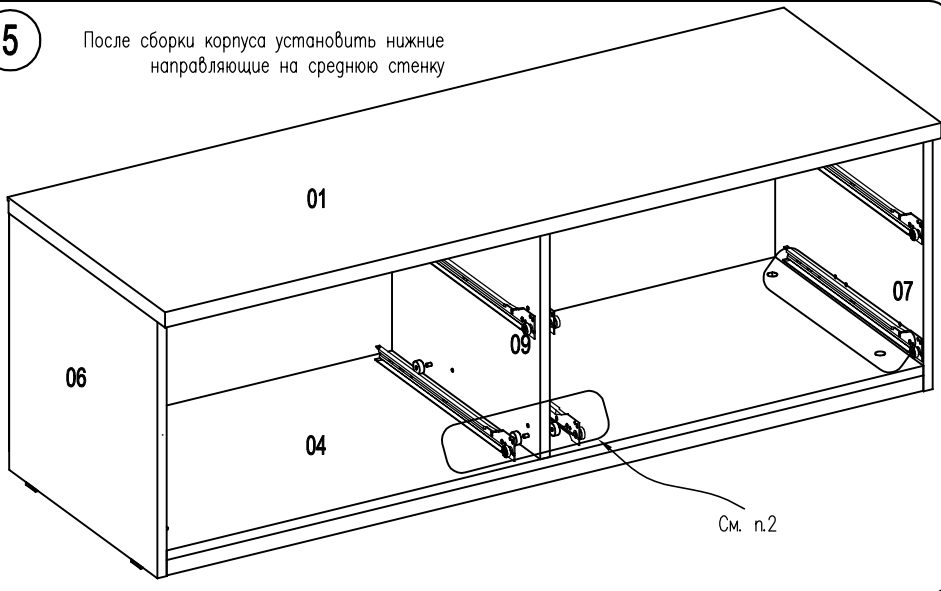

6

ВНИМАНИЕ!

При сборке не прилагайте больших усилий, чтобы не пробить щит шкантом.

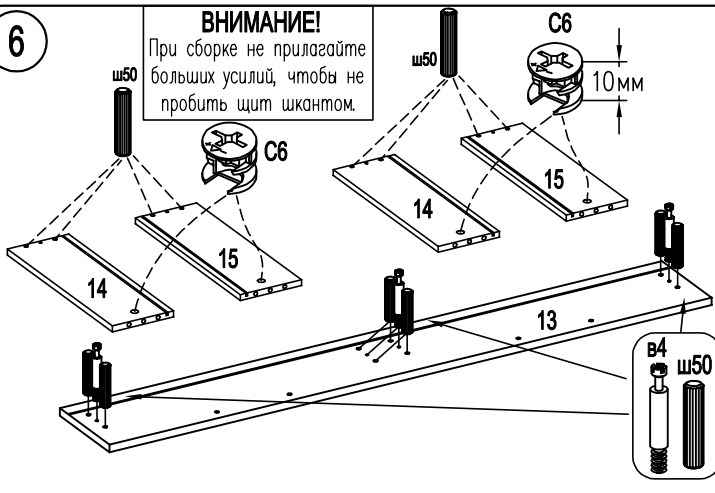

7

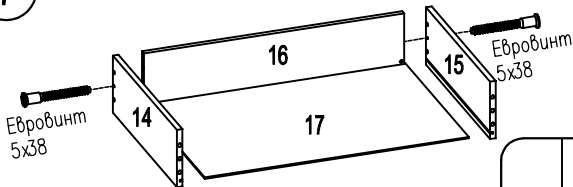

Установите 22 заглушки самоклеющиеся Ø20

Досверлите отверстия под ручку Ø5

8

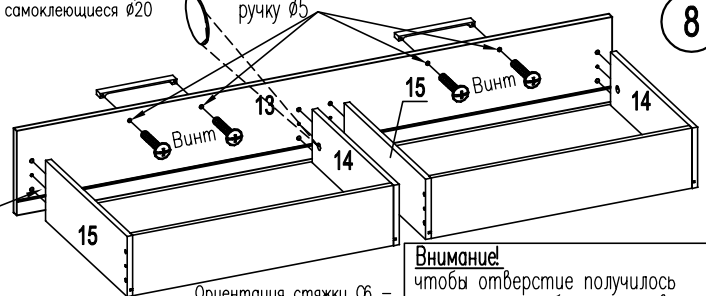

Ориентация стяжки С6 – показана на рис., после сборки с дюбелем В4 стяжку затянуть по стрелке

Внимание! чтобы отверстие получилось аккуратным необходимо на выходе сверла подложить брусок ДСП

9

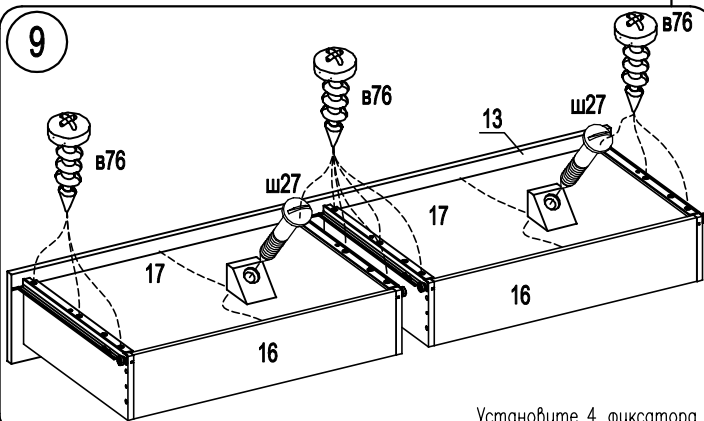

Установите 4 фиксатора

10

установка ящика

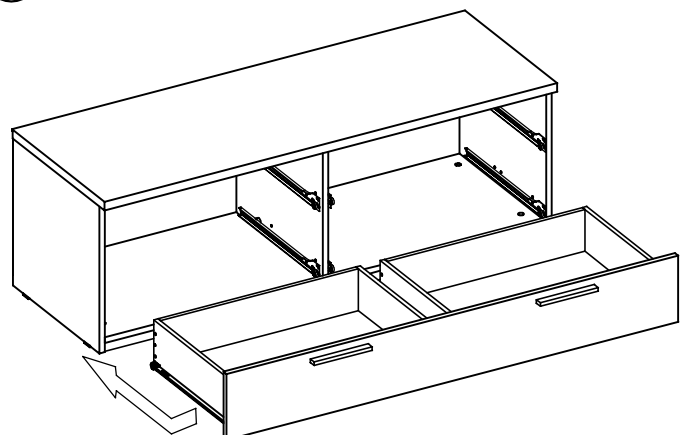

Внимание! Во избежание опрокидывания запрещается перегружать ящики, открывать одновременно более одного ящика. Максимальная распределенная нагрузка на 1 ящик не более 10кг.